

MONTERINGSVEJLEDNING**ANVISNING!**

Der skal som hovedregel
anvendes tekniske hjælpemidler
til løft af vinduer og døre

Vejl. vægt-
grænser
ved håndtering
i underarmsafstand

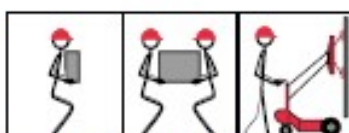

Under 15 kg	!!	!!	✓
15-35 kg	⚡	!!	✓
Over 35 kg	⚡	⚡	✓

Yderligere information om håndtering
af vinduer og døre på byggepladsen - se:
"Leverandørbrugsanvisningen".

**ALUX® TRÆ/ALU
VINDUER OG DØRE**

Læs mere på
hvidbjergvinduet.dk





Hvidbjerg skydedøre generelt:

Ønskes der et overparti til en skydedør, er det vigtigt, at overpartiet kan fastgøres både i siden og opad, så vægten fra overpartiet ikke belaster skydedøren. Derfor er det vigtigt at tage stilling til fastgørelsen af store elementer tidligt i byggefasen. Enhver sambygning af elementer, uanset om det er over- eller sidevejs sambygning, kræver statikberegninger. Det er bygherren/entreprenøren, som har ansvaret for at sikre, at dette overholdes.

Det er vigtigt, at elementerne monteres korrekt for at sikre en problemfri åbnings- og lukkefunktion samt en lang levetid. Montagen bør udføres af fagfolk med erfaring inden for montering af skydedøre.

Fuger kontrolleres en gang om året for at sikre, at de er intakte. Defekte fuger bør udskiftes helt eller delvist

Se mere på www.hvidbjergvinduet.dk/vejledninger/vedligehold/

Montagevejledning for skydedør enkelt gående delt eller samlet fra fabrik

Modtagelsen:

Den delte skydedør leveres på en palle som to dele: et fastfelt og et oplukselement

Den samlede skydedør leveres som et helt element på en palle

Ved levering er den oplukkelige del (rammen) monteret med transportskinner i bundkarmen (2).

For at afmontere rammen skal døren åbnes cirka 150 mm. Herefter løsnes skruerne i beslaget på topkarmen og skruerne i topskinnen. Rammen kan derefter let fjernes, samtidig med at topskinnen følger med (1).

Transportskinnerne i bunden fjernes. Disse er fastgjort med dobbeltsidet tape

Vigtig:

Grebet skal være drejet helt op i lodret position, når døren åbnes og lukkes

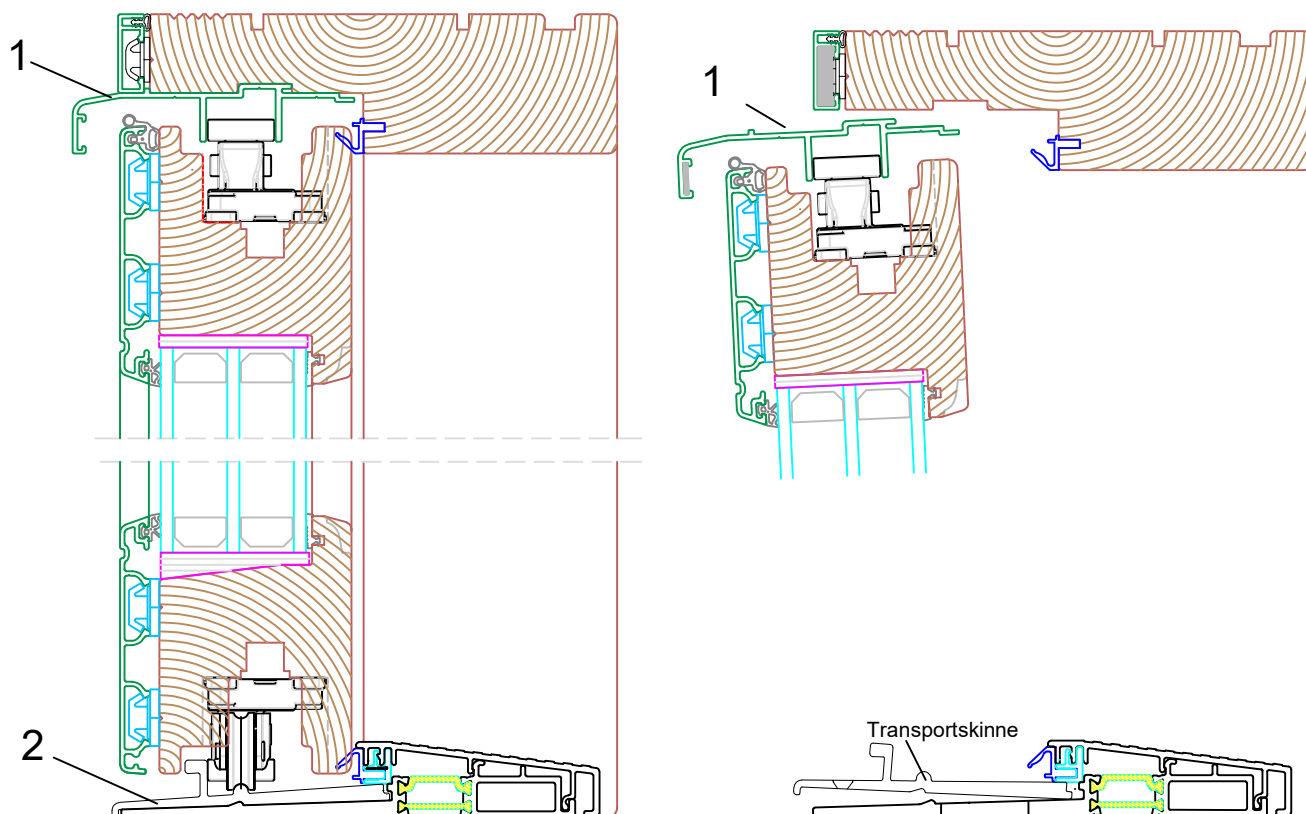

Skydedør **delt** eller **samlet** fra fabrik:

Opklodsning:

Skydedøren opklodses på et stabilt og bærende underlag.

En opklodsning på 115x100 mm i fugtstabilt materiale placeres under sidekarmen og under posten, og 20 mm fra forkanten.

Den maksimale afstand mellem center opklodsning er 200 mm.

Opklodsningen skal være 100% lige.

Manglende eller dårlig opklodsning ved bunden kan påvirke garantien.

Skruer og permanente opklodsninger ved sidekarmen, bunden og toppen placeres maksimalt 150-200 mm fra hjørne.

Andre klodser placeres maksimalt 900 mm center til center. Se figur 1

Fig: 1

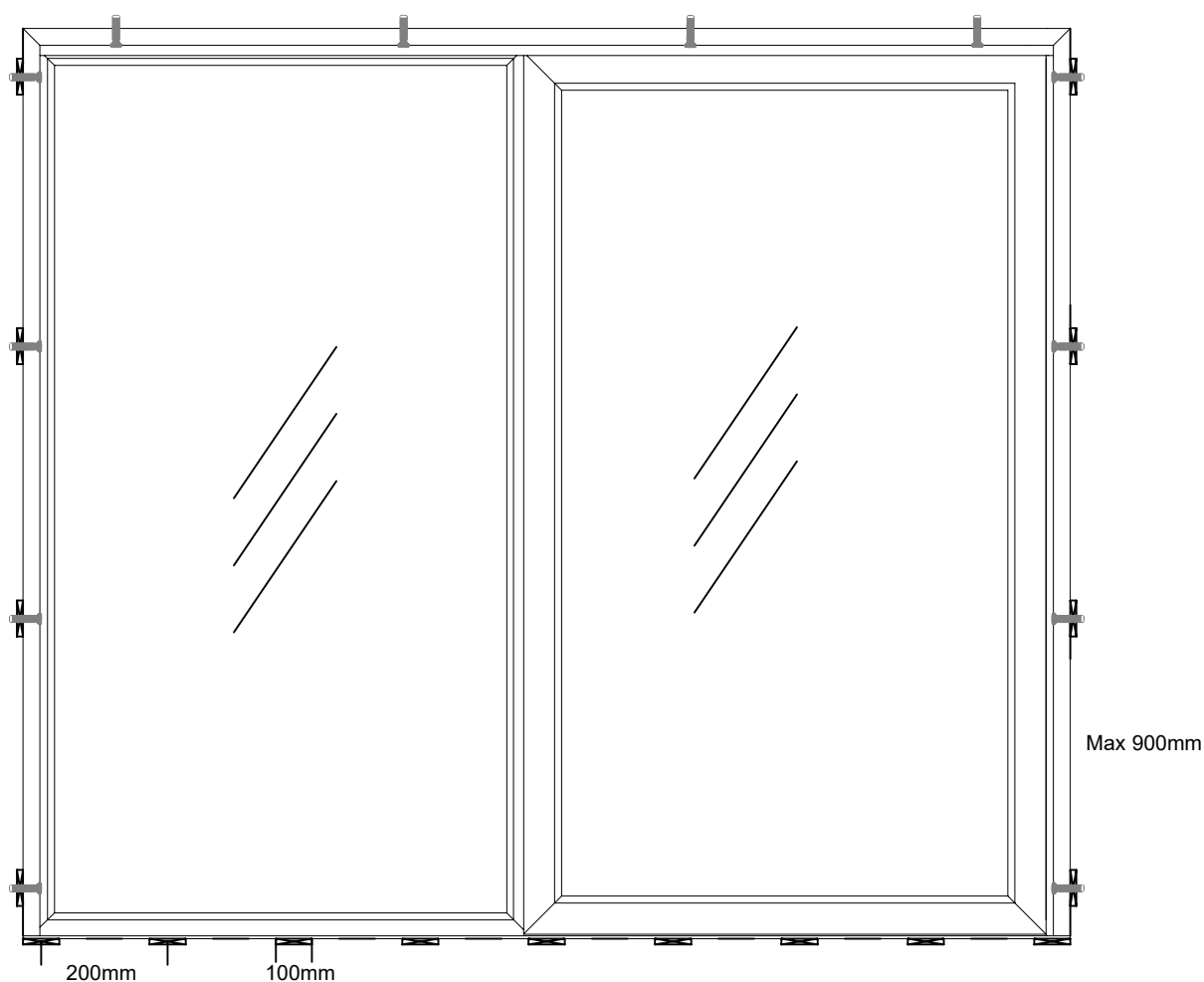

Skydedør **delt** fra fabrik:

Karmen placeres i murhul:

Elementet med fast glas kan nu placeres på opklodsningen med sidekarmen helt tæt mod muren. Figur: 2.

Fasthold det med kiler eller luftpuder

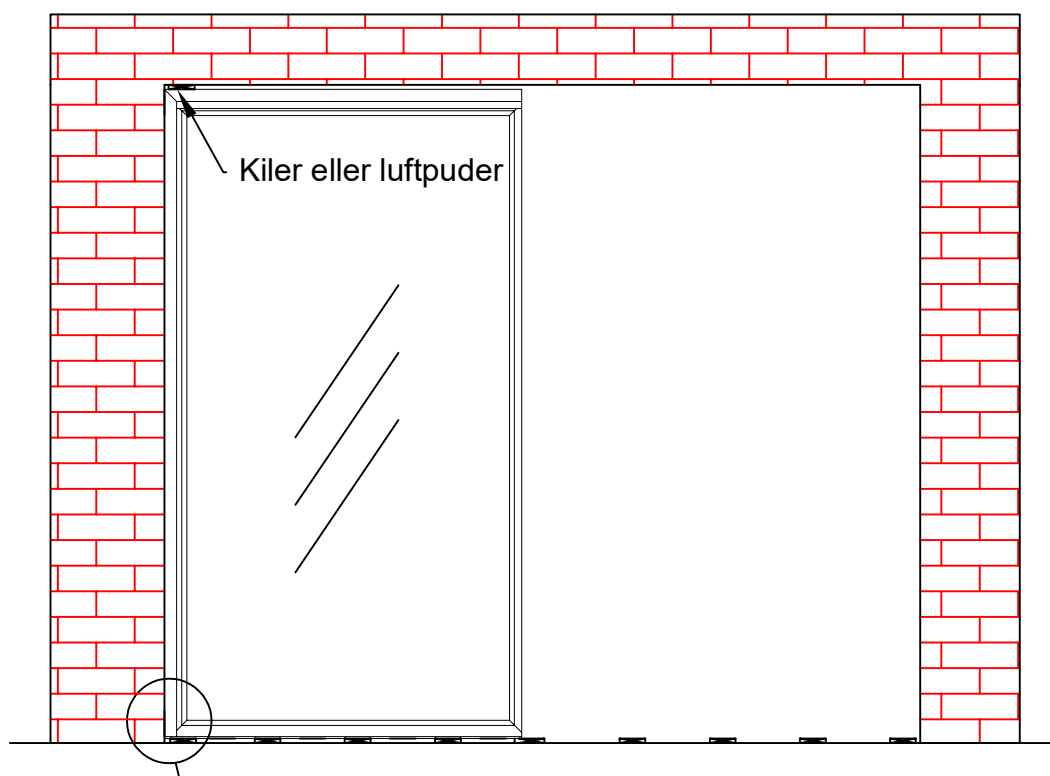
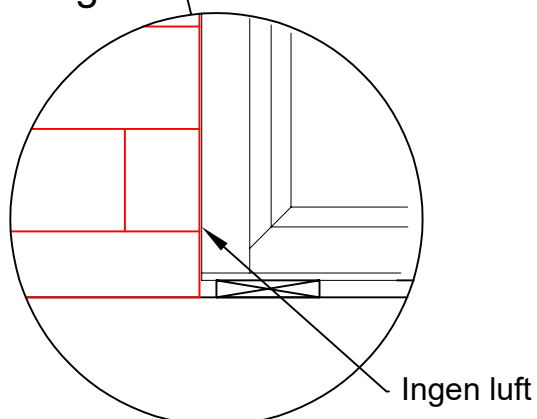

Fig: 2



Skydedør **delt** fra fabrik:

Karmen til oplukkelig del:

Karmen til den oplukkelige del kan nu placeres på opklodsning og det første element samles. Inden elementerne samles helt, skal der fuges mellem dem. Se figur 3 A.

VIGTIGT: Der skal også fuges mellem aluminiumsbundkarmene i de to dele. Se figur 4.

For at skabe pres på samlingen kan der anvendes kiler mellem mur og karm.

Elementerne kan nu skrues sammen ved hjælp af medfølgende 5x70mm skruer.

Afslut med en dækprop. Se figur 3 B.

Afslut med fugning. Se figur 3 C. Denne fugte vil være synlig efter montering. Vær derfor opmærksom på farvevalget

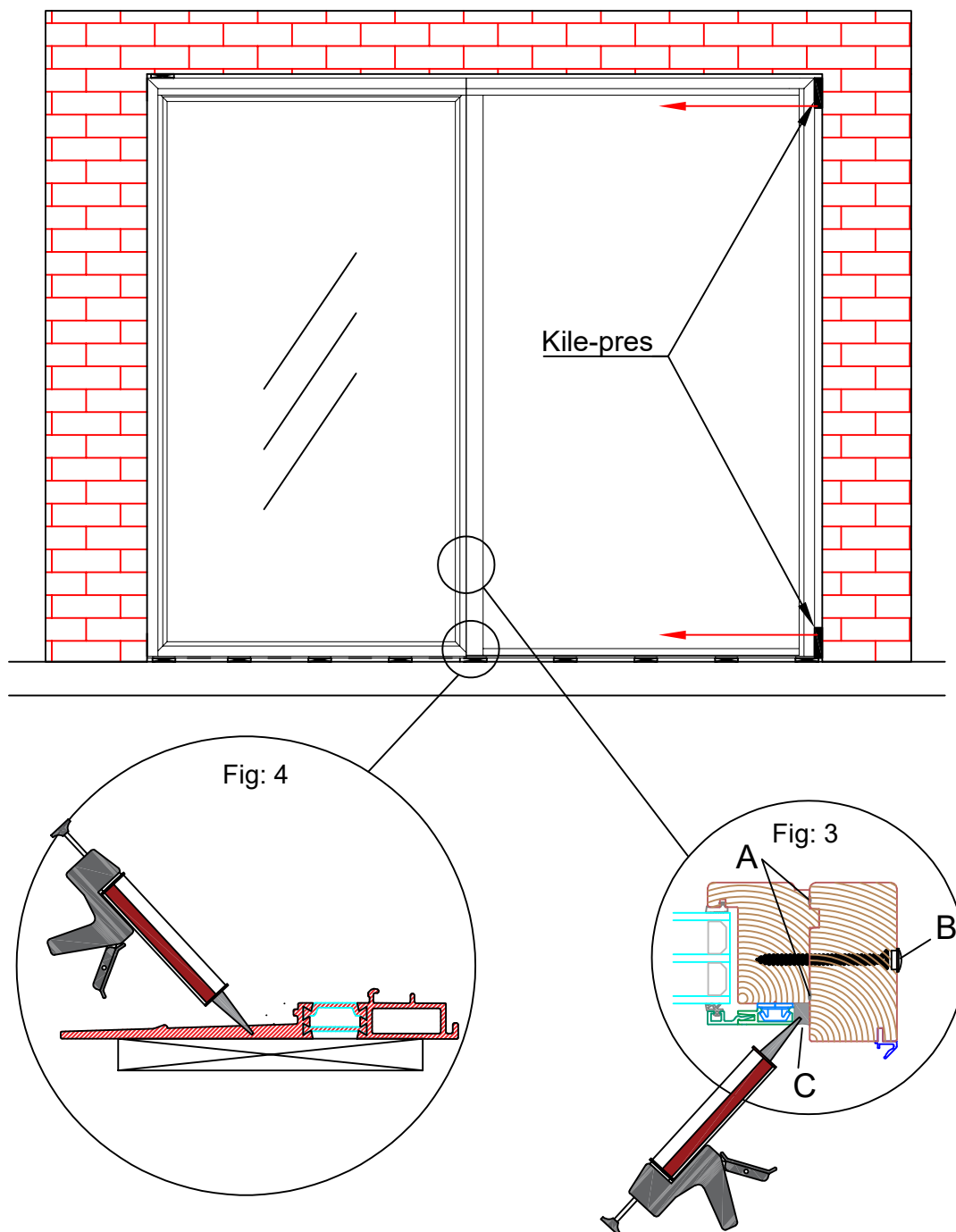

Skydedør **delt** eller **samlet** fra fabrik:

Karmen placeres korrekt i murhullet:

Elementerne placeres med ens afstand på siderne i bunden af elementet. De fastholdes enten med kiler eller luftpuder. Karmen sættes lodret på forkanten af elementet

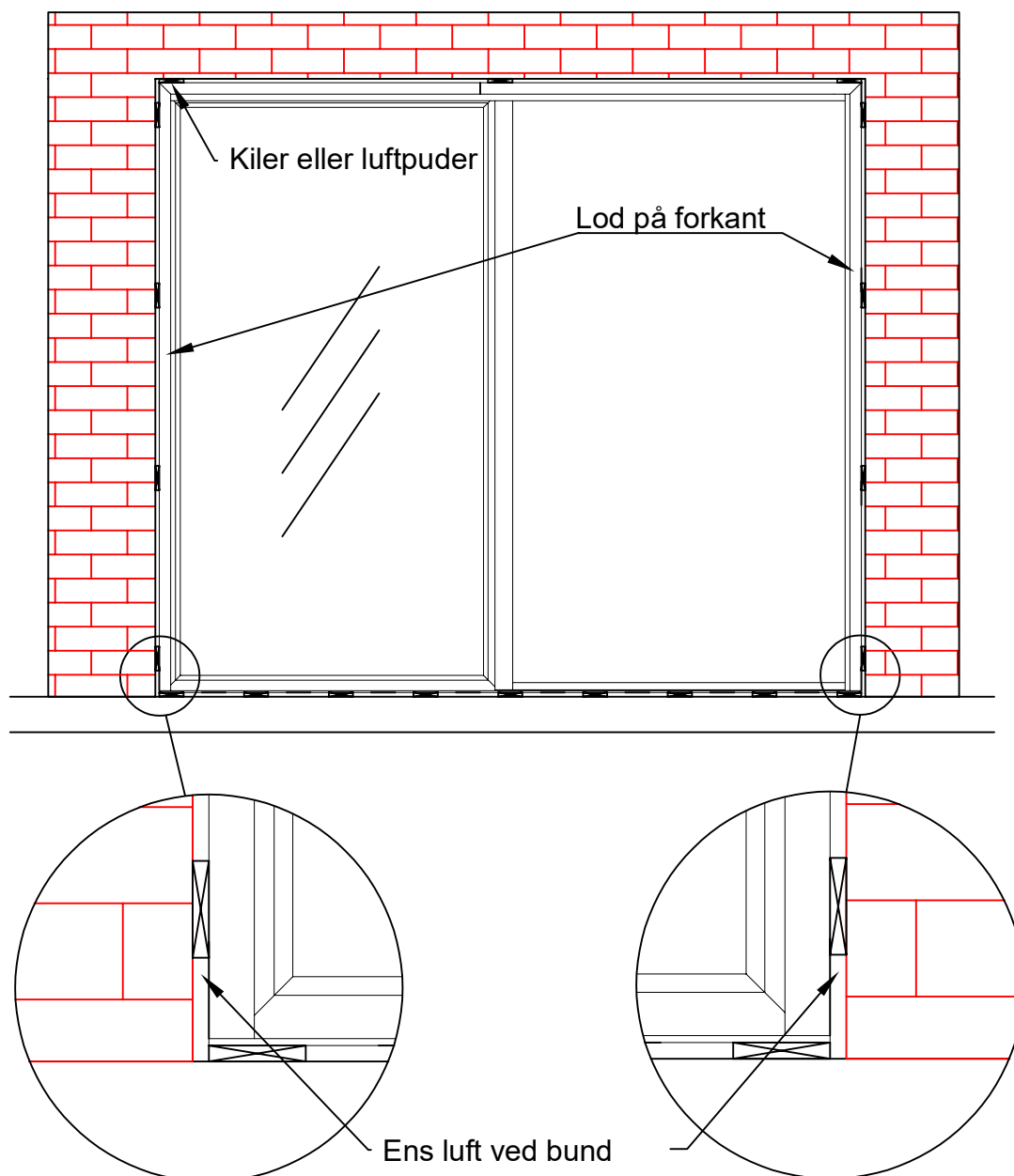

Skydedør **delt** eller **samlet** fra fabrik:

Fastgørelse ved bund:

Monteringskruger placeres inden for det skraverede felt. Det er vigtigt, at disse skruger er undersænket helt og forsegles efterfølgende.

Der lægges en fuge (F) i hele længden af bundtrinet, som køreskinnen (G) presses ned i.

Køreskinnen placeres, så der er samme afstand til sidekarne. Der forbores med et 5 mm bor igennem bundskinnen ved de forborede huller i køreskinnen (G).

Derefter fastskrues de medsendte 5,5 x 6,5 mm skruger (H).

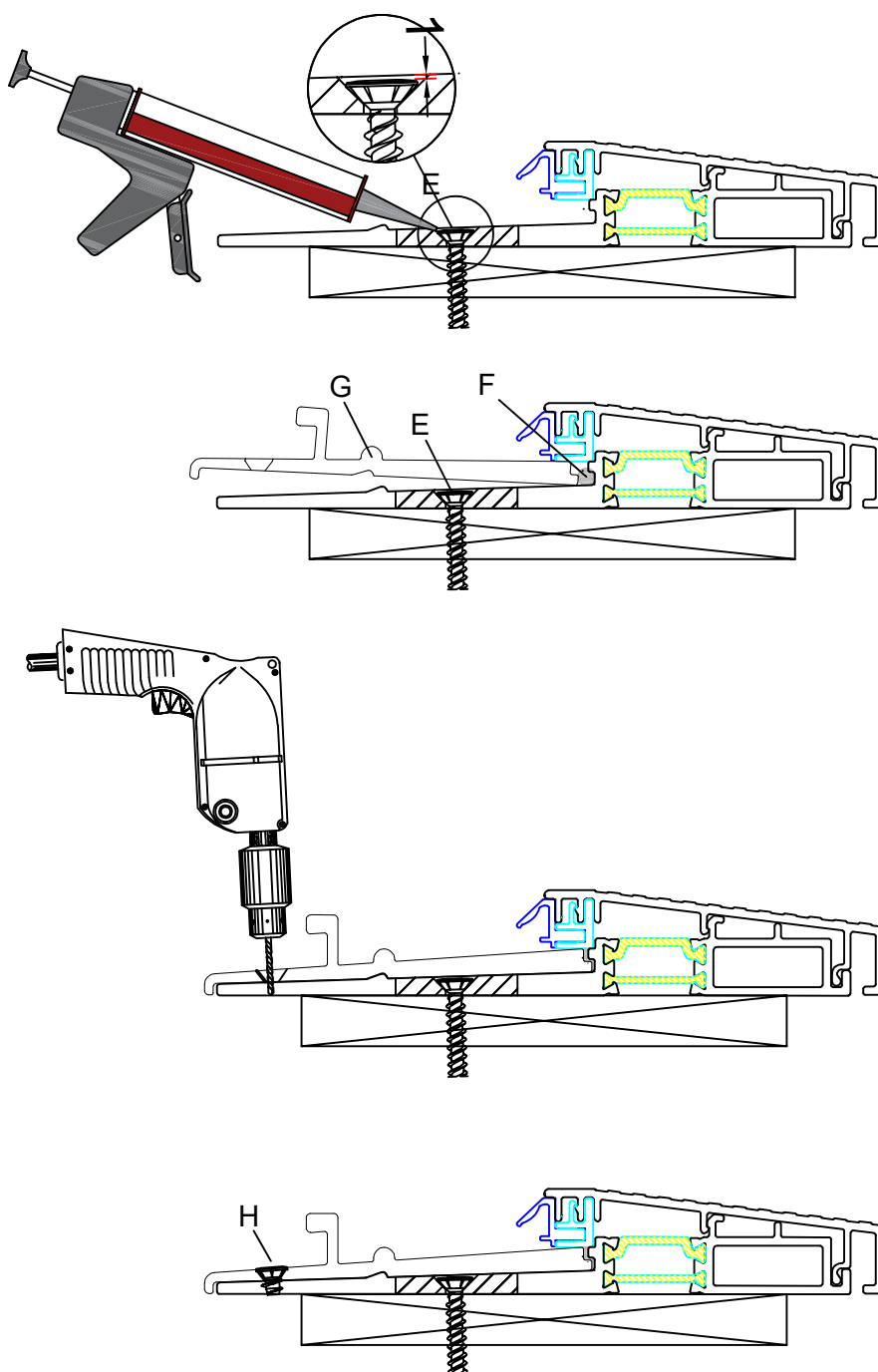

Skydedør **delt** eller **samlet** fra fabrik:

Rammen sættes i igen:

Rammen sættes igen i elementet, inklusiv topskinnen, som skal monteres på samme måde som den blev fjernet. Brug de medsendte 3.0x18mm skruer til at fastgøre topskinnen.

Vær opmærksom på at placere hjulene korrekt på bundskinnen.

Juster sidekarmen, så den er parallel med rammen. Dette er vigtigt, da hjulene ikke kan justeres. Elementet kan nu afsluttes med permanent opklodsning og fastgørelse med skruer.

Se figur 1 på side 2.

Der er fabriksmonteret en aluskinne (1) i topskinnen. Denne skal fordeles jævnt mellem topskinnerne for at sikre en pæn samling

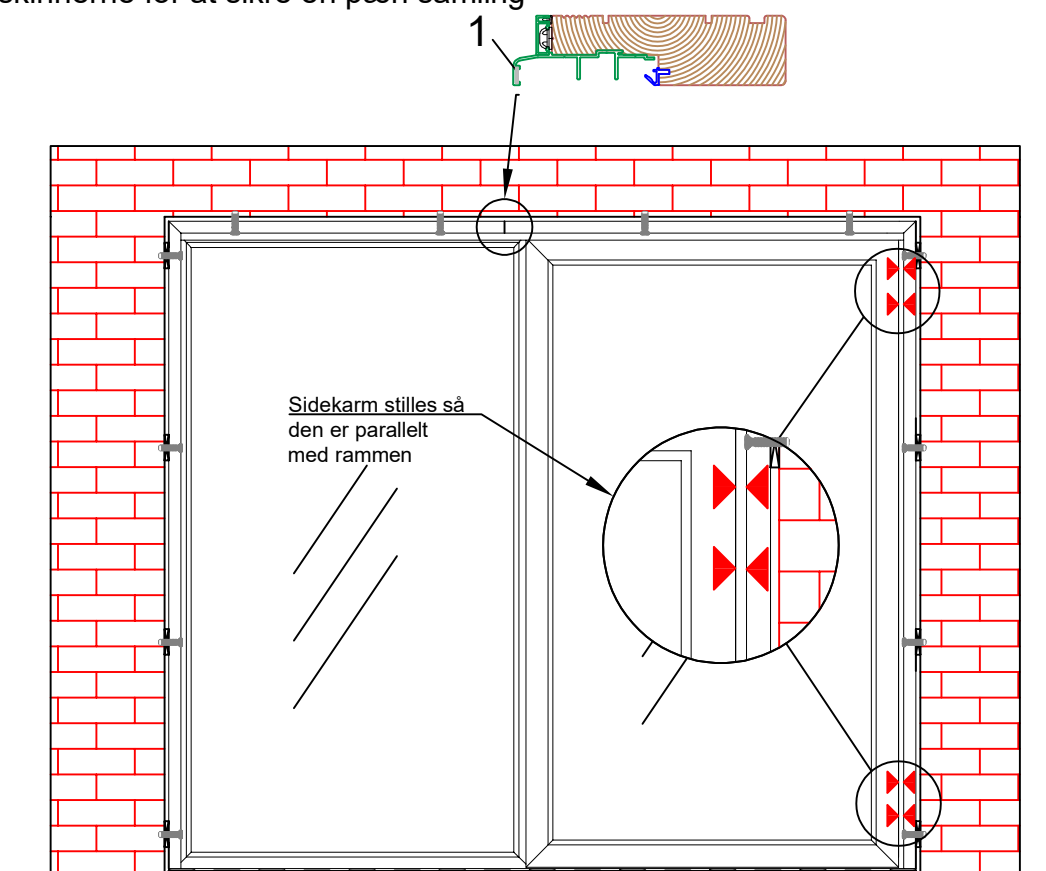

Efter montering klikkes aluskal K på som afdækning på sidekarm og ramme.

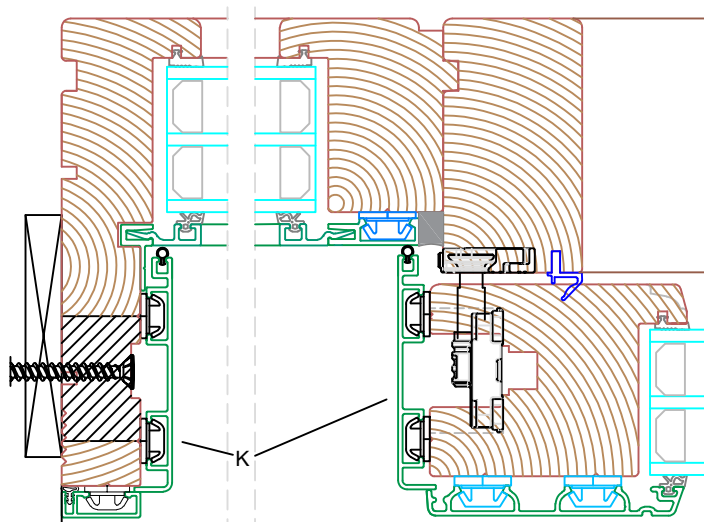

Skydedør **delt** eller **samlet** fra fabrik:

Softcloser:

Hvis Softclose ikke griber rammen, når den lukkes, kan årsagen være, at den ikke er aktiveret. Brug det medsendte specialværktøj (3) ved at indsætte det mellem topkarmen og rammen ved grebssiden og gribe fat i glideren. Træk den tilbage, indtil den falder på plads.

Hvis Softclosen ikke griber fat i karmbeslaget (1), kan det være nødvendigt at placere en ekstra underlægsplade (2) bag karmbeslaget (1). Der er medsendt en ekstra underlægsplade.

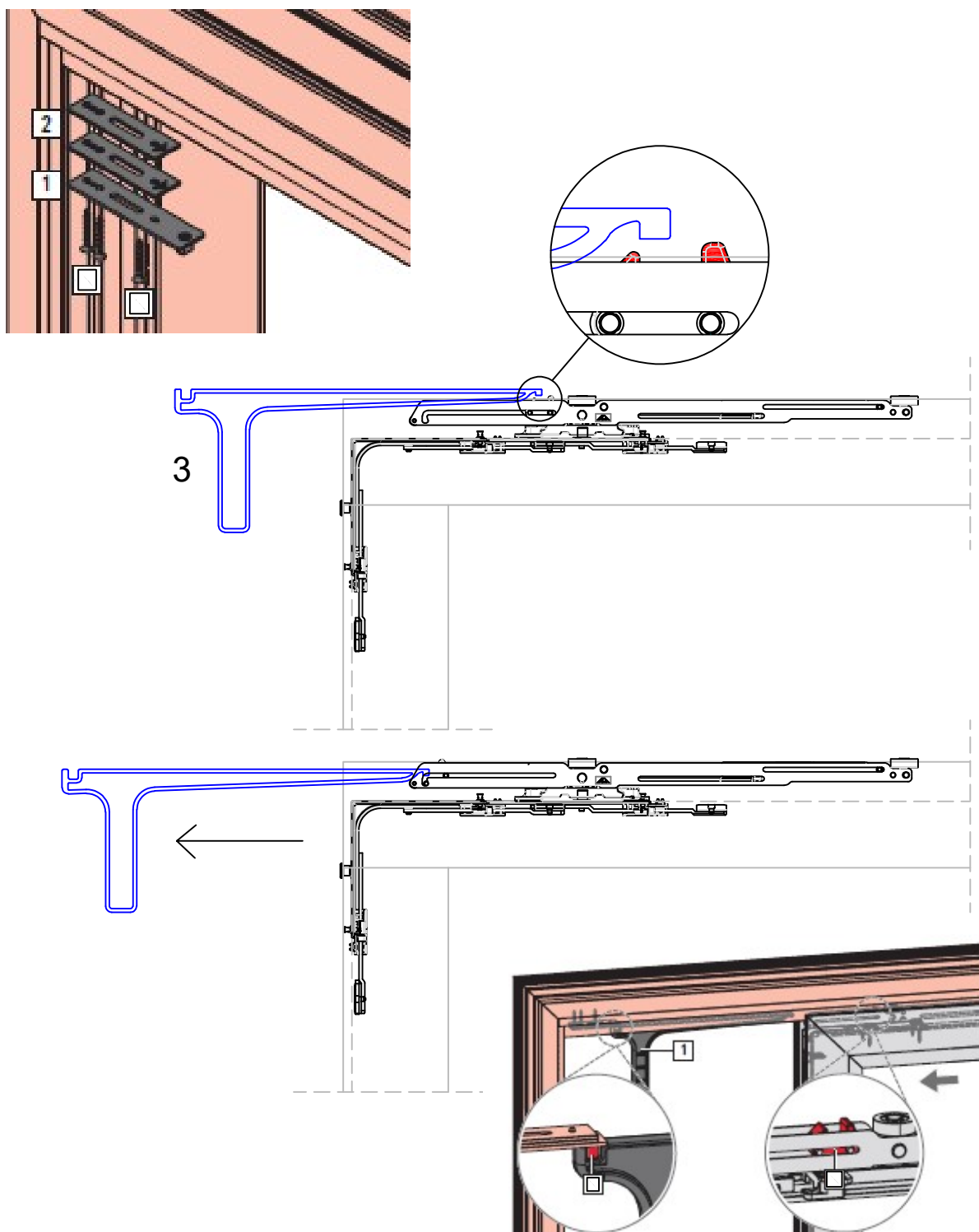

Skydedør **delt** eller **samlet** fra fabrik:

Det er muligt at justere trykket på tætningslisten ved at justere de koniske ruller på forkanten af døren med en 4 mm sekskantnøgle

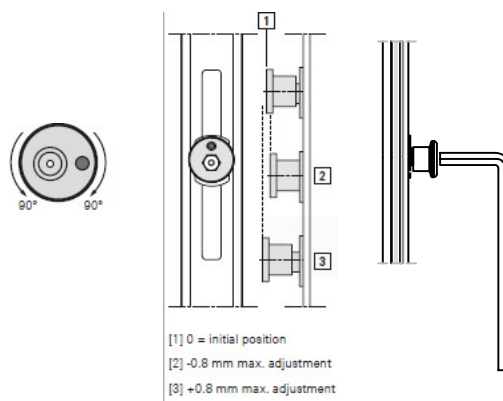

Fuge:

Det er nødvendigt at foretage fugearbejde langs forkanten af aluminiummet, både i top, bund og ved sidekarmene. Det anbefales at følge vejledningerne fra Fugebranchens Samarbejds- og Oplysningsråd (FSO) vedrørende udvendige døre og vinduer i træ/alu-kompositmaterialer

